

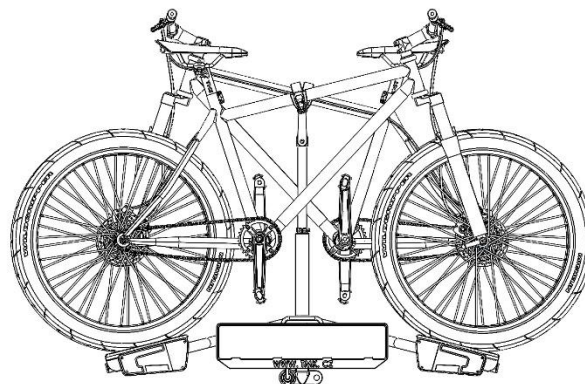

www.tmk.cz

Návod k použití modelů FLY 02 a TMK FLY Footbike 02



TMK FLY 02 – pro přepravu 2 elektrokol/kol, celková nosnost 60kg

TMK FLY Footbike 02 – pro přepravu 2 koloběžek, celková nosnost 60kg

Obsah balení:

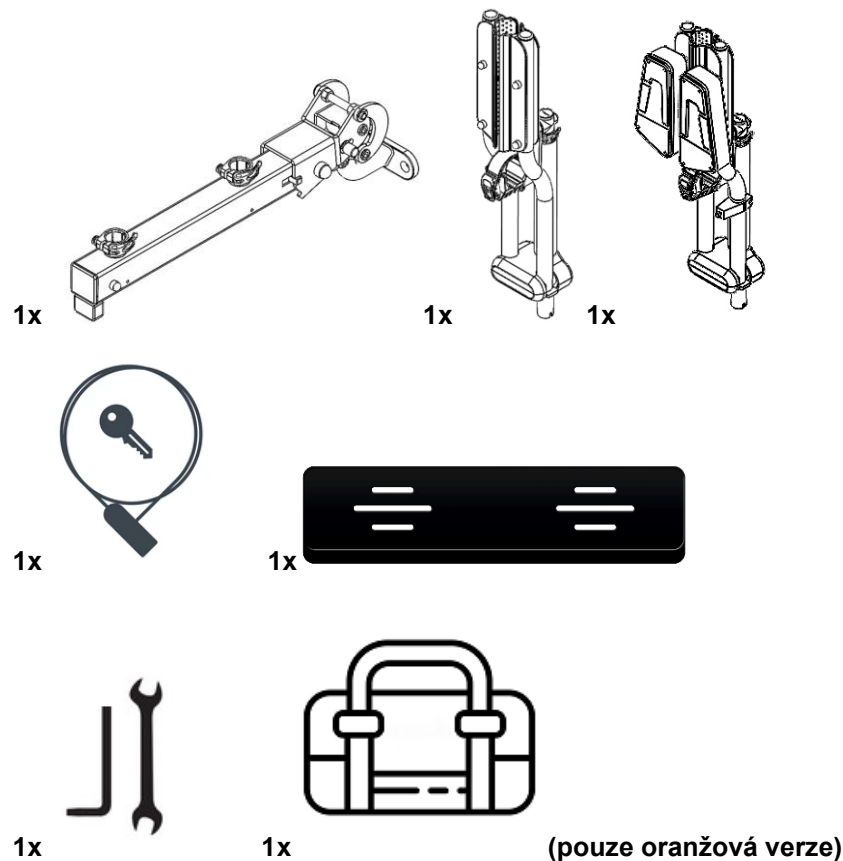

Před použitím si pečlivě prostudujte tento návod.



Důležitá upozornění!

- ✓ Zkontrolujte, zda vám byly dodány všechny komponenty uvedené výše. Ujistěte se, že žádný komponent nenesé známky poškození.
- ✓ Dříve než začnete s montáží a používáním nosiče, si pečlivě tento návod prostudujte.
- ✓ Nosič smí být použit na schválené tažné zařízení výrobců s normou ISO 50.
- ✓ Před použitím tažného zařízení, vždy zkontroluje, jestli není kulová hlavice špinavá, mastná nebo nějak poškozená. Zamezíte tak negativnímu vlivu na tření a stabilitu hlavice.
- ✓ Všechna kola/koloběžky musí být před jízdou zbavena všech součástí, které se mohou lehce uvolnit. Zejména dětské sedačky, košíky, zámky (pokud nejsou trvale namontovány) a pumpičky. Zvýšený odpor vzduchu a vibrace by mohly tyto součásti uvolnit a ohrozit ostatní účastníky silničního provozu.
- ✓ Dodržujte uvedený sled úkonů a postupujte v daném pořadí bodů. Nosič nezkoušejte namontovat, sklápět a demontovat jiným způsobem, než jaký je uvedený v tomto návodu.
- ✓ Blíže k vozidlu vždy nakládejte nejdříve nejtěžší a největší kola a teprve poté nakládejte kola menší a lehčí.
- ✓ Nikdy nepřekračujte celkovou nosnost nosiče 60kg.
- ✓ Pokud po namontování na kouli ISO 50 nosič TMK FLY 01/FLY Footbike 01 neplní požadavek předpisu EHK 48 (jednotná ustanovení pro schvalování vozidel z hlediska montáže zařízení pro osvětlení a světelnou signalizaci) a Nařízení komise (EU) č. 1003/2010 (Umístění zadních registračních tabulek) – výška horní hrany max. 1200mm nad vozovkou, nelze nosič na toto vozidlo použít.

- ✓ Před odjezdem se ujistěte, že správně fungují světlá.
- ✓ Namontovaný nosič zvyšuje celkovou délku vozidla. Na něm namontovaná kola mohou zároveň zvětšit šířku nákladu přes šířku vozidla a také jeho výšku. Z tohoto důvodu je potřeba věnovat zvýšenou opatrnost během jízdy, při couvání, parkování, vjíždění do garáží, najíždění na trajekty atd.
- ✓ Nepoužívejte nosič k jinému účelu, než je převoz kol/koloběžek.
- ✓ Nesprávná instalace nosiče jízdních kol/koloběžek může způsobit poškození vozidla, jízdního kola a může také způsobit zranění.
- ✓ Neupravujte žádné součásti nosiče.
- ✓ Nepoužívejte nosič na více jízdních kol/koloběžek, než je povoleno.
- ✓ Jezděte pomalu a opatrně přes nerovnosti na pozemních komunikacích. Upravte rychlost podmínkám vozovky. Nepřekračujte max. rychlost 130 km/h.
- ✓ Maximální doporučená rychlost při přejíždění zpomalovacích prahů je 10km/h.
- ✓ Jízda po nezpevněných cestách se nedoporučuje, může způsobit poškození tažného zařízení, nosiče kol/koloběžek a jízdních kol/koloběžek.
- ✓ Bezpečné upevnění nosiče kontrolujte vždy po ujetí krátké vzdálenosti od výjezdu (cca 50km) a poté v pravidelných intervalech. Při jakémkoli nezvyklém zvuku, pohybu nákladu nebo jakékoli změně chování vozidla zastavte a zkontrolujte bezpečné upevnění nosiče a nákladu na něm.
- ✓ Ve vozidle, na kterém je nosič namontován, vždy převázejte návod k montáži, bezpečností pokyny a osvědčení o evropské homologaci, pokud je k dispozici.
- ✓ Pokud dojde ke snížení svěrací síly při nasazení nosného profilu, nebo se bude nosič na hlavici tažného zařízení pohybovat, je potřeba tuto svěrací sílu seřídit. obraťte se na prodejce či přímo na výrobce.
- ✓ Nepoužívejte nosič, pokud je některá část poškozena. S opravou dílů se obraťte na prodejce nebo výrobce.

- ✓ Pomocí autošampónu a teplé vody udržujte nosič v čistotě. Zvýšíte tak jeho životnost. Zejména pokud je nosič vystaven vlivům slané vody v pobřežních oblastech, nebo je používán během zimního období, kdy se na silnicích používá posypová sůl.
- ✓ Vždy odmontujte nosič z vozidla před vjezdem do automatické myčky.
- ✓ Nosič nezapomínejte čistit a udržovat, uchovávejte jej na suchém místě, bezpečně se všemi součástmi.
- ✓ **Za jakoukoli škodu, újmu na zdraví, škodu na movitém i nemovitém majetku, ztrátu zisku nebo jakoukoli jinou ztrátu způsobenou nevhodnou montáží nebo nevhodným použitím nosiče TMK FLY 02/ TMK FLY Footbike 02 včetně montáže nebo použití v rozporu s tímto návodem nebo jakýmikoli jinými písemnými či ústními pokyny udělenými společností TMK system nebo prodejcem výrobků společnosti TMK system, nepřebírá společnost TMK system žádnou odpovědnost.**

Výrobce:

TMK system, s.r.o.
Husova 863
277 13 Kostelec nad Labem
Česká republika

Email: info@tmk.cz

Tel.: +420 728 644 162

ZÁRUKA

Záruka na nosič kol je 24 měsíců ode dne prodeje. Při reklamaci vždy předložte doklad o zakoupení.

Záruka se nevztahuje na mechanická poškození vzniklá vlivem neodborného zacházení, nedodržením návodu na použití, používáním neoriginálních komponentů.

✓ Montáž nosiče TMK FLY 02 a TMK FLY Footbike 02

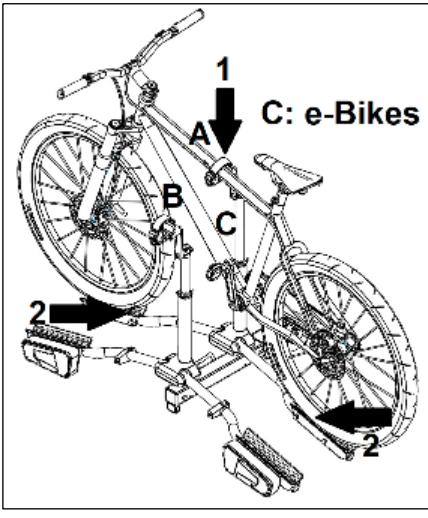
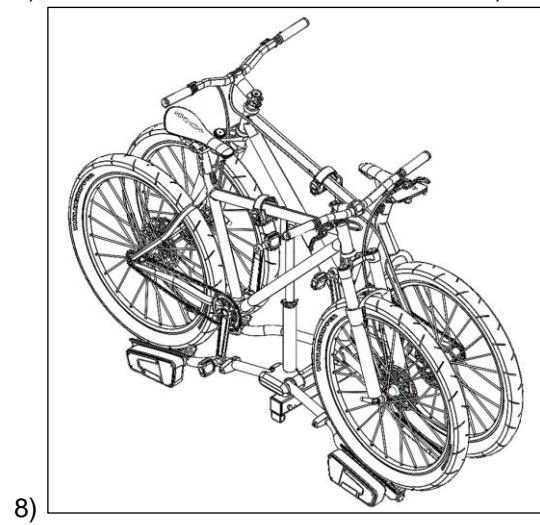
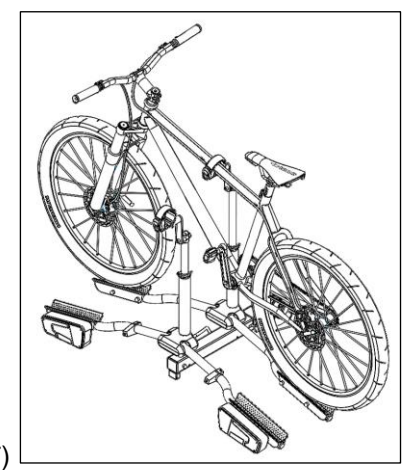
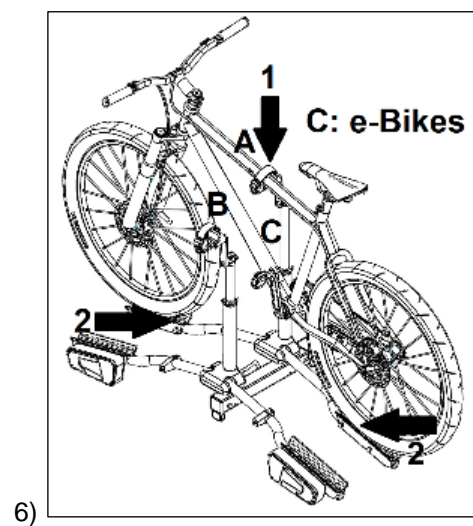
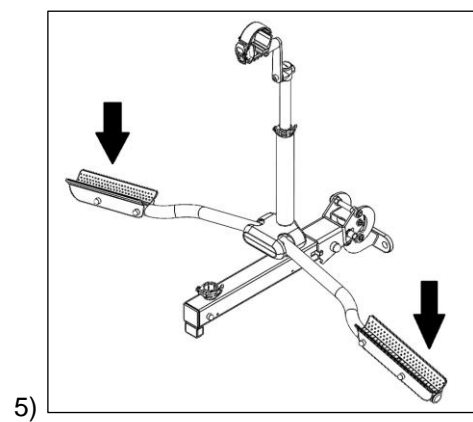
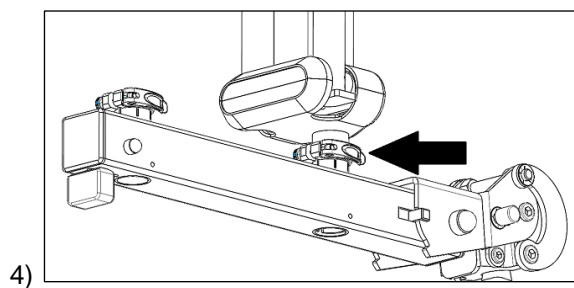
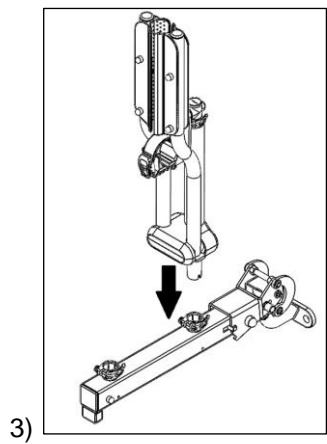
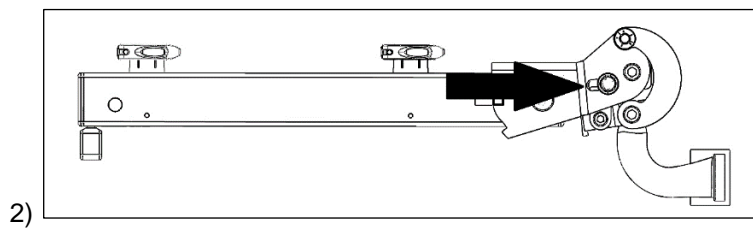
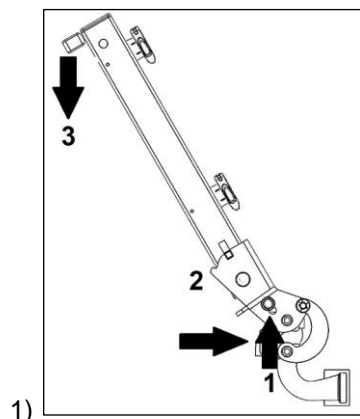

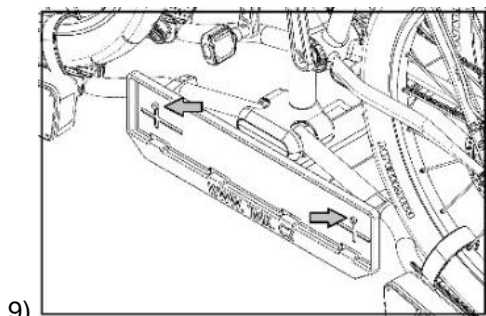

9)

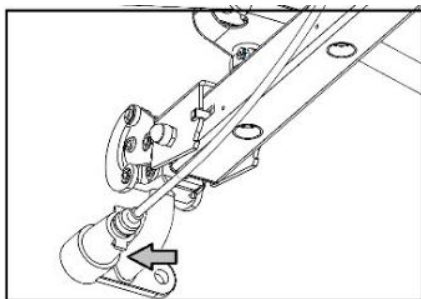

10)

✓ Demontáž nosiče TMK FLY 02 a TMK FLY Footbike 02 z tažného zařízení

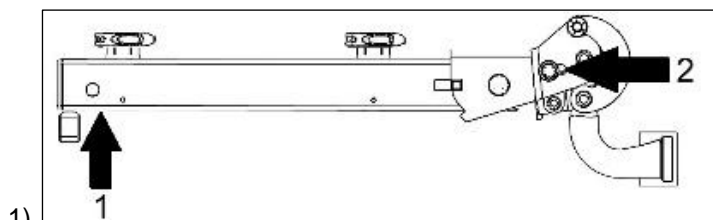

1)

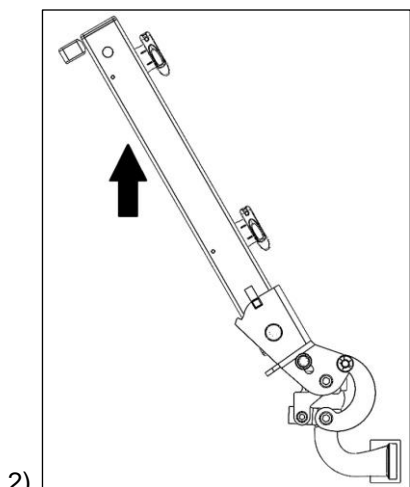

2)

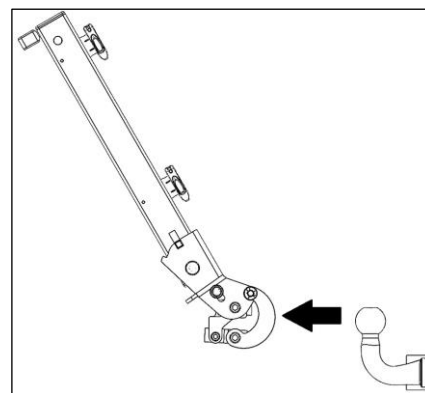

3)

✓ Sklopení nosiče kol TMK FLY 02 a TMK FLY Footbike

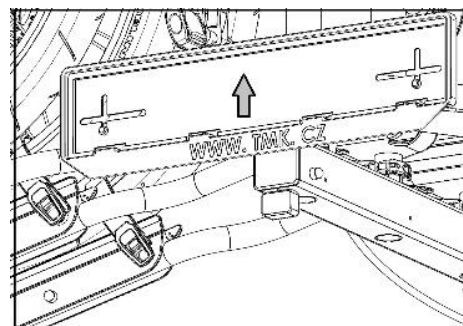

1)

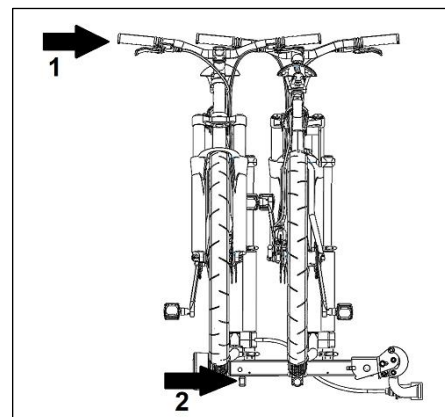

2)

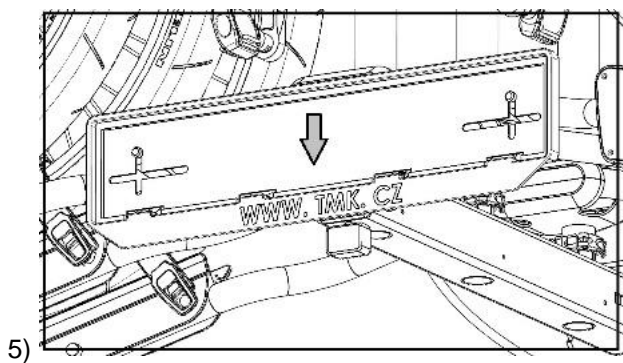
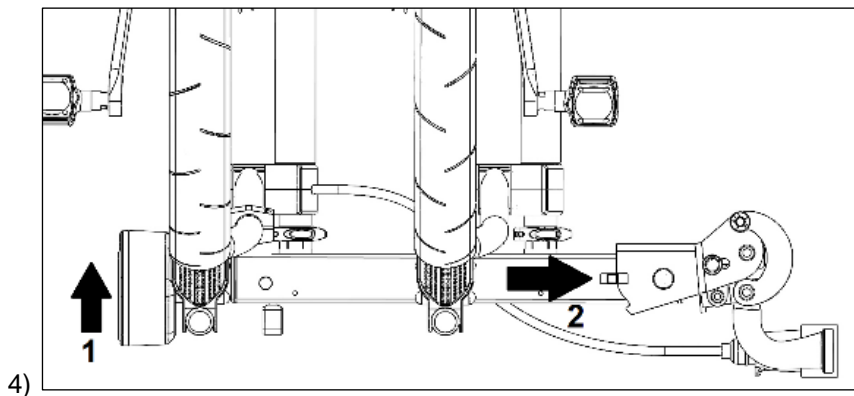
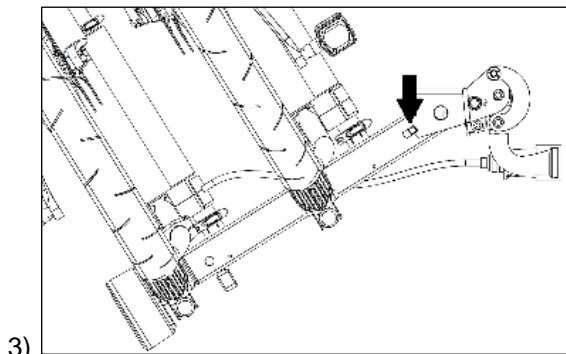

✓ Montáž nosiče TMK FLY 02 a TMK FLY Footbike 02

Obr. 1

- 1-1 Uvolněte upínací mechanismus
- 1-2 Nasuňte na kouli
- 1-3 Stlačte tělo nosiče směrem dolů

Obr. 2



Zkontrolujte úplné zaskočení čepu do polohy na obrázku!

Obr. 3

Nasadte nesvětelný segment (ližinu). **Zkontrolujte, že segment správně zaskočil!**

Obr. 4



Utáhněte úplně rychloupínací sedlovku.

Obr. 5

Rozložte ramena na doraz.

Obr. 6

6-1 Uchyťte rám kola/koloběžky pomocí samoutahovacího pásku a **úplně utáhněte.**

3 možnosti uchycení rámu kola

- 6-1A Horní rám
- 6-1B Spodní rám



6-1C Sedlová trubka **Elektrokola s hmotností >20kg upevňujte v bodě C Sedlová trubka!!!**

6-2 Uchyťte ráfky kol/koloběžek pomocí samoutahovacích pásků a **úplně utáhněte**

Obr. 7

Nasadte světelný segment (ližinu) – viz obrázky 3, 4, 5

Obr. 8

Nasadte kolo/koloběžku na světelný segment (ližinu). Kola/koloběžky nasazujte inverzně. Sedlem k řídítkům předchozího kola/koloběžky.



Zkontrolujte, že jsou všechny kola správně uchyceny.

Obr. 9

Nasadte SPZ do polohy zobrazené na obrázku (horní doraz).

Obr. 10

Zasuňte 13-pin zástrčku do zásuvky automobilu.

✓ Demontáž nosiče TMK FLY 02 a TMK FLY Footbike 02 z koule

Obr. 1



1-1 **Natlačte za řídítka směrem k autu (nakloňte nosič)!**

1-2 Zároveň stiskněte čep viz obrázek směrem k sobě. Tím dojde k odjištění uchycení na kouli.

Obr. 2

Vyklopte tělo nosiče směrem nahoru

Obr. 3

Opatrně vysuňte tělo nosiče z koule.

✓ Sklopení nosiče kol TMK FLY 02 a koloběžek TMK FLY Footbike 02

Obr. 1

Vysuňte SPZ do polohy zobrazené na obrázku (dolní doraz)

Obr. 2



!2-1 **Natlačte za řídítka směrem k autu a zároveň (nakloňte nosič)!**

2-2 Sešlápněte pedál sklopení směrem k autu

Obr. 3

Sklopte nosič dokud nedolehne do pozice sklopení a sám se zarazí za oporu sklopení

Obr. 4

4-1 Vyklopte nosič zpět nahoru



4-2 **Zkontrolujte, že čtyřhan zapadl úplně!** V případě, že čtyřhan nezapadl úplně, natlačte nosič ještě více směrem k autu, aby čtyřhan úplně zapadl.

Obr. 5



Usadte SPZ zpět do jízdni polohy (horní doraz)! – viz obr. č. 9 montáže.

✓ **Zamykání nosiče a kola/koloběžky pomocí lana a zamykací matice**

Obejměte kolo/koloběžku lanem a provlékněte menší oko lana větším okem lana.

Menší oko lana přišroubujte pomocí zamykací matice k nosiči do vyznačeného místa na obrázku.

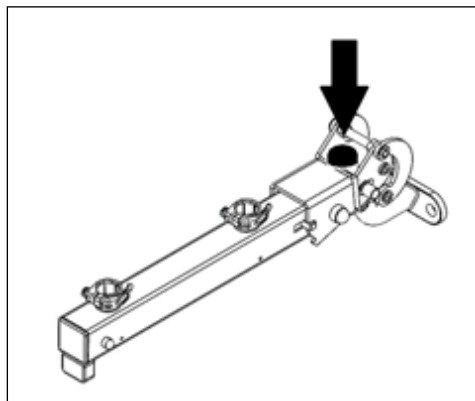

Otočte klíčkem a ujistěte se že se zamykací matice protáčí.

Pro odemčení otočte klíčkem zpět a odšroubujte zamykací matici.

✓ **Posunutí držáku ráfku**

Světelná ližina

Inbusem lehce povolte šroub, dokud se světlem a držákem ráfku nepůjde pohybovat. (viz obrázek)

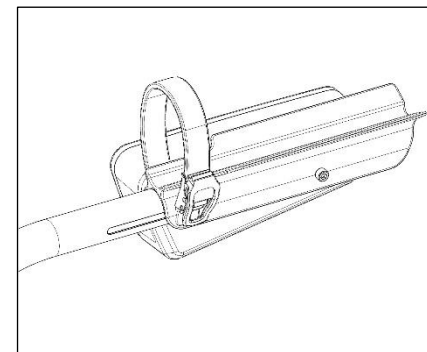
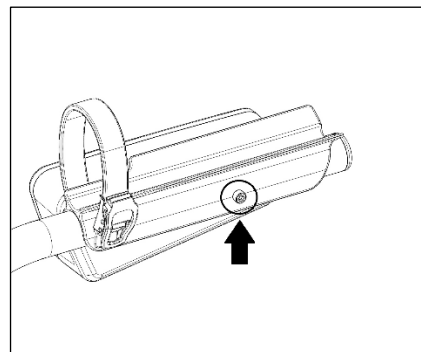

Vysuňte podle potřeby a šroub pořádně utáhněte.



Ujistěte se, že se držák ráfku nepohybuje.

Nesvětelná ližina

Na držáku ráfku, který chcete poslouvat nejprve odstraňte krytku matky (vedle pásku).

Použijte klíč na matku a inbus na šroub a lehce povolte, aby šlo s držákem ráfku pohybovat.

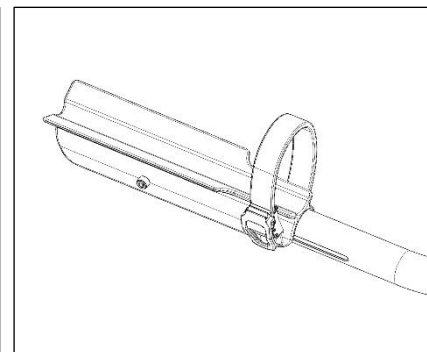
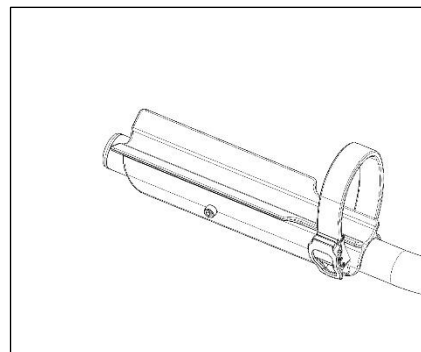

Vysuňte podle potřeby. Šroub a matku zpět pořádně utáhněte.



Ujistěte se, že se držák ráfku nepohybuje.